

les moteurs plombés 1, 2 et 3

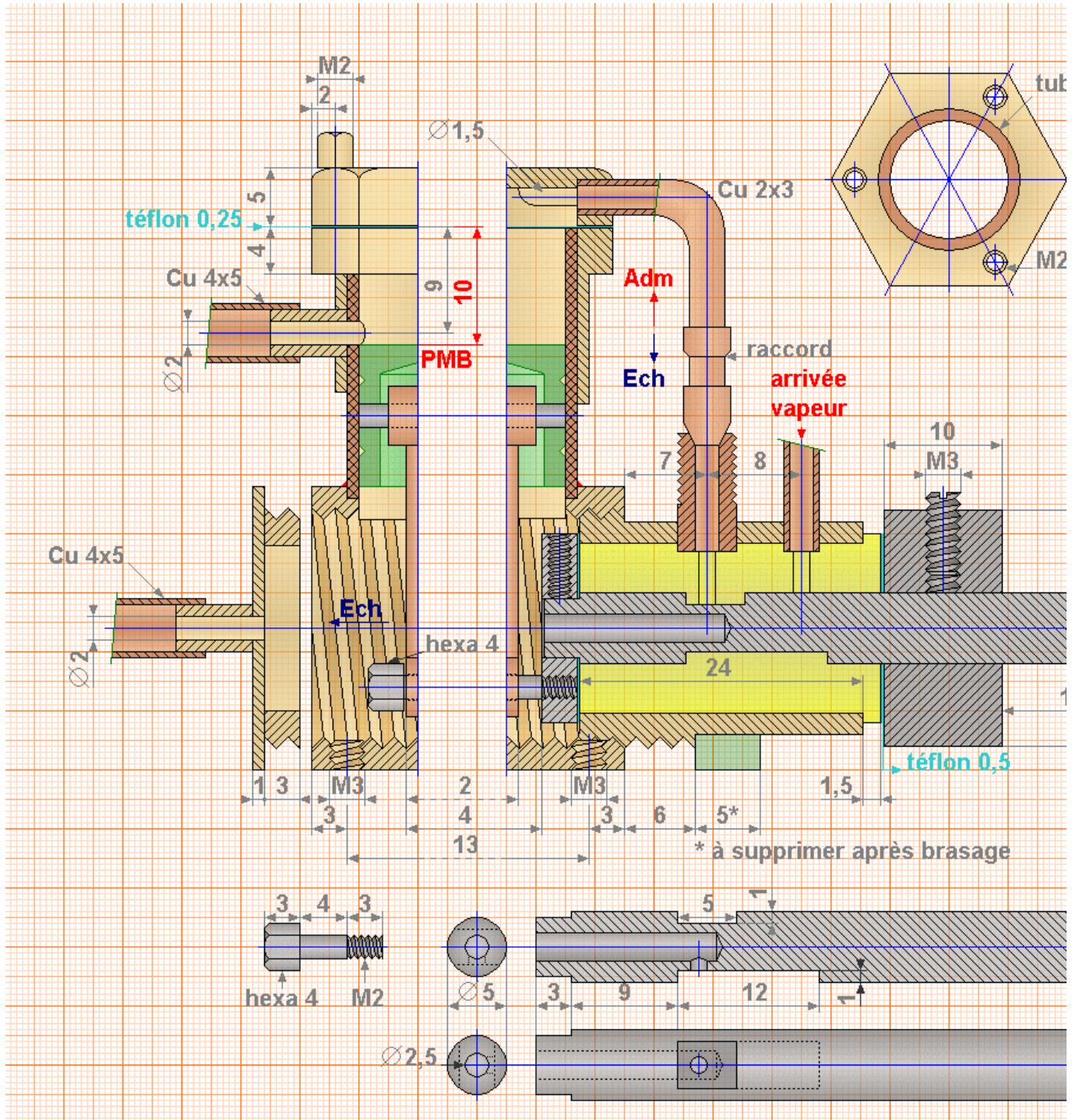

Plombé 1 – 1ère partie

construction Jacques Clabaux – dessins Eric Gauthier

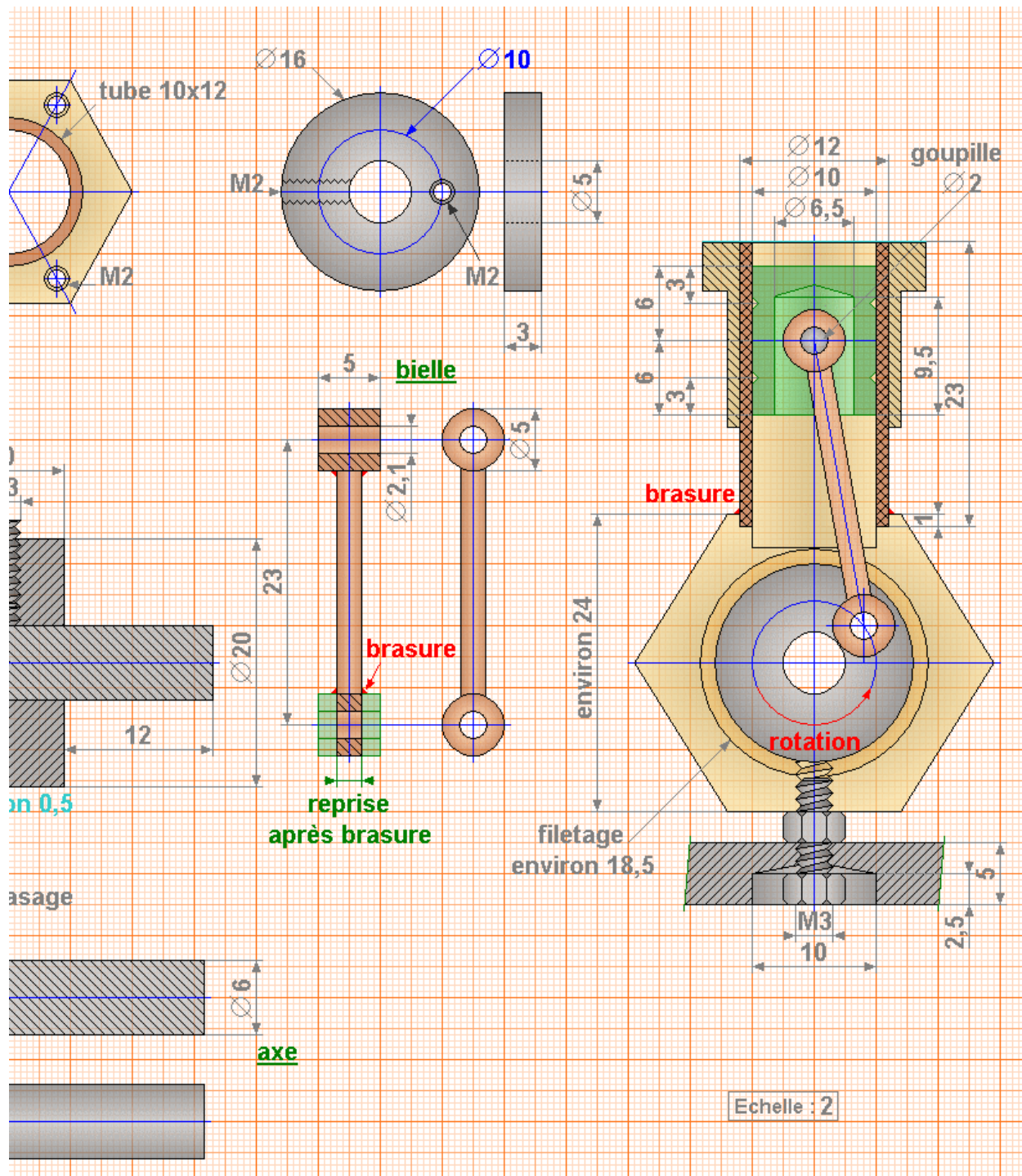

Plombé 1 – 2 ème partie

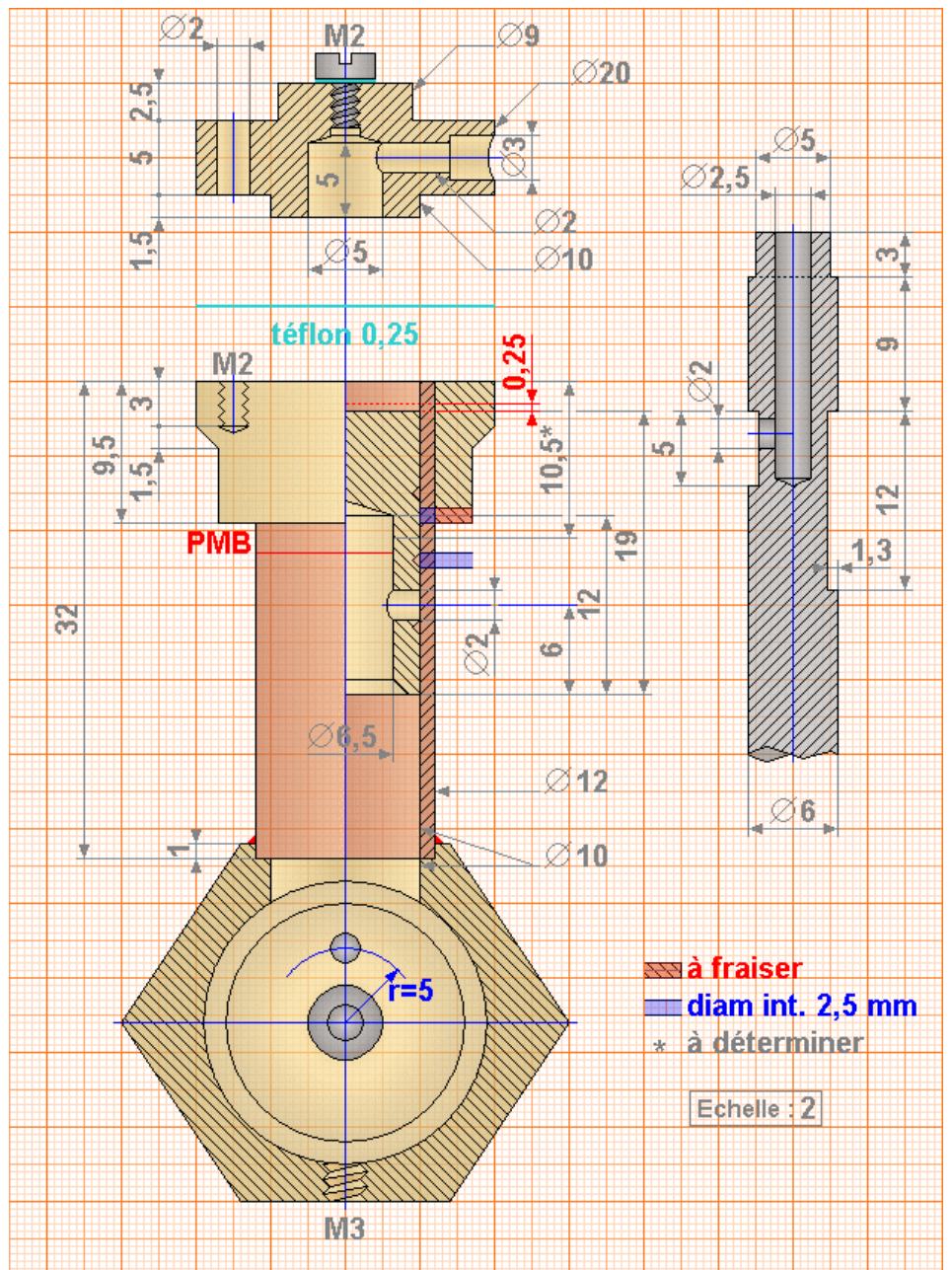

Plombé 2 : modifications apportées

Plombé 3

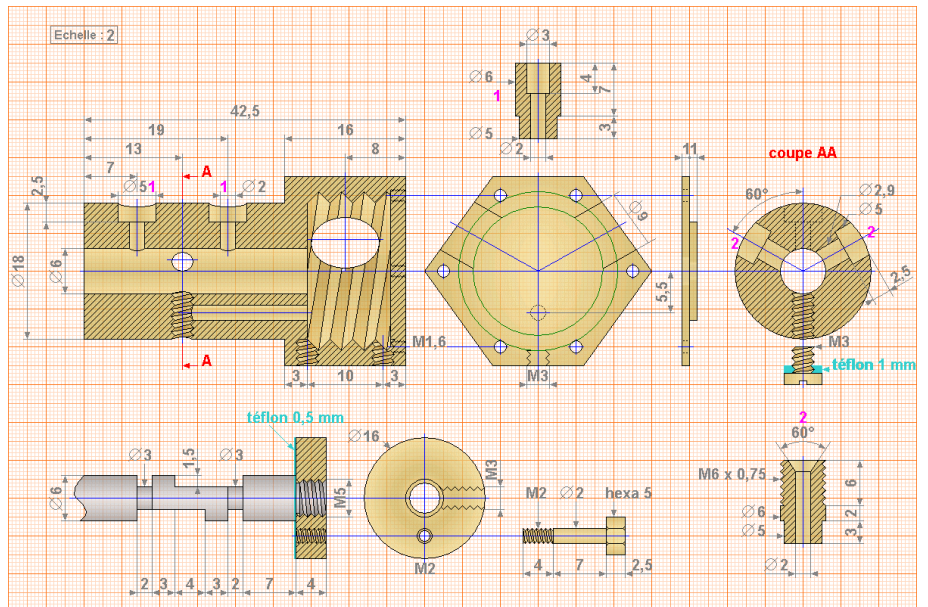

Attention, le maneton est parallèle aux plats du distributeur et non pas à 90° comme sur le croquis.

Plombé 3 – vue de face

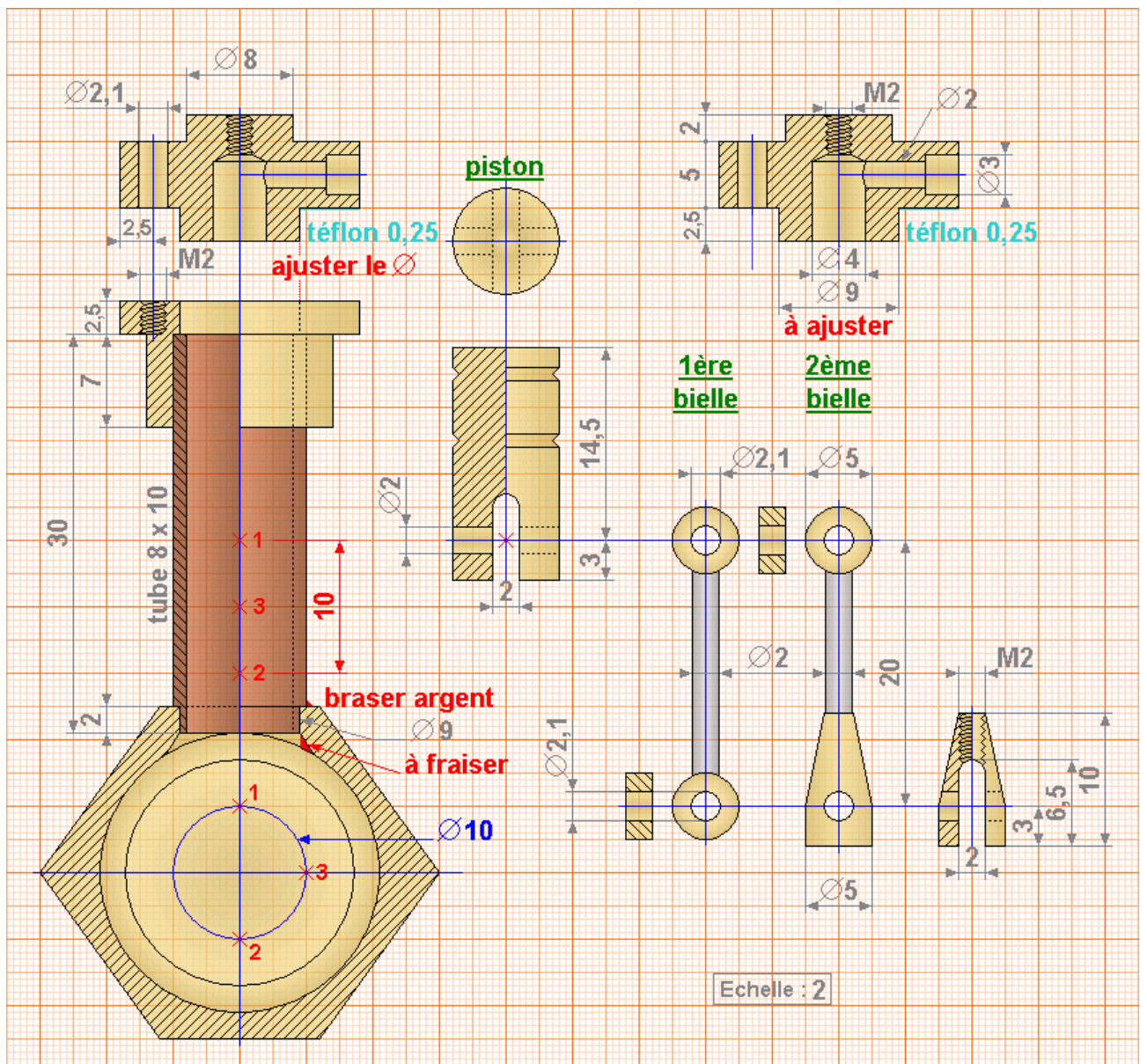

Plombé 3 - inverseur

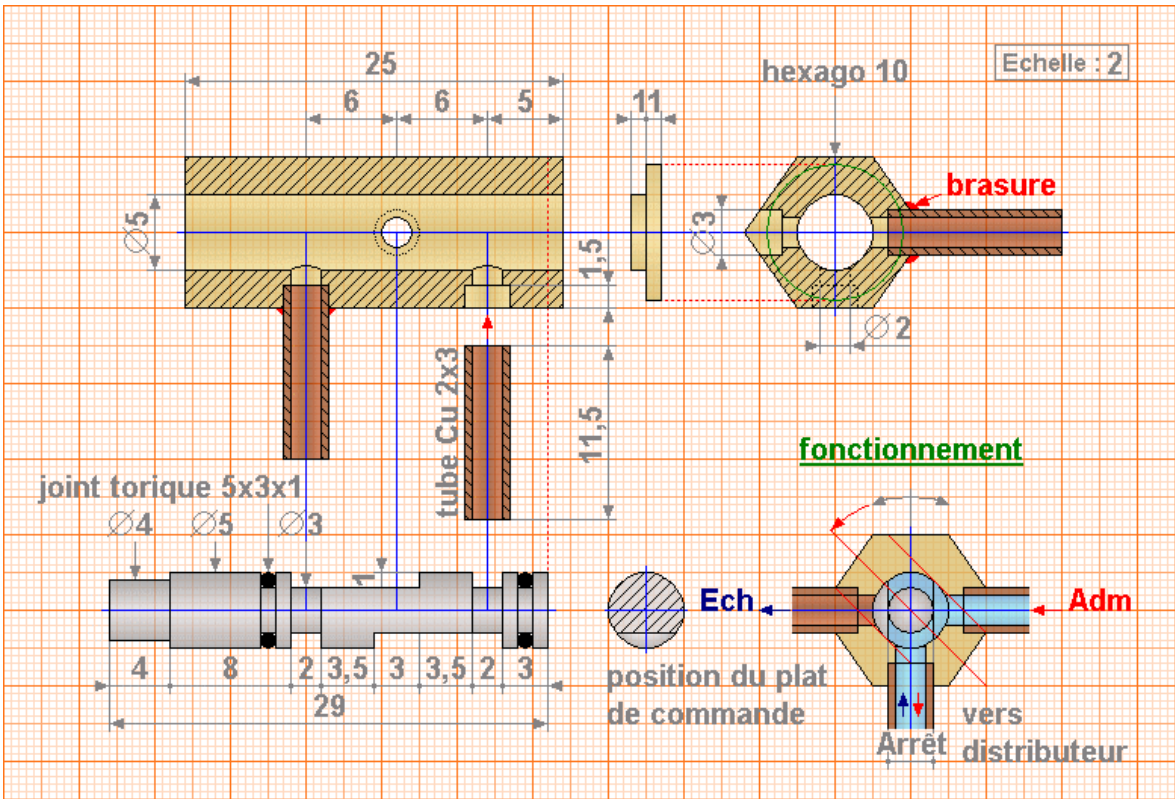

Plombé 3 - couvercle

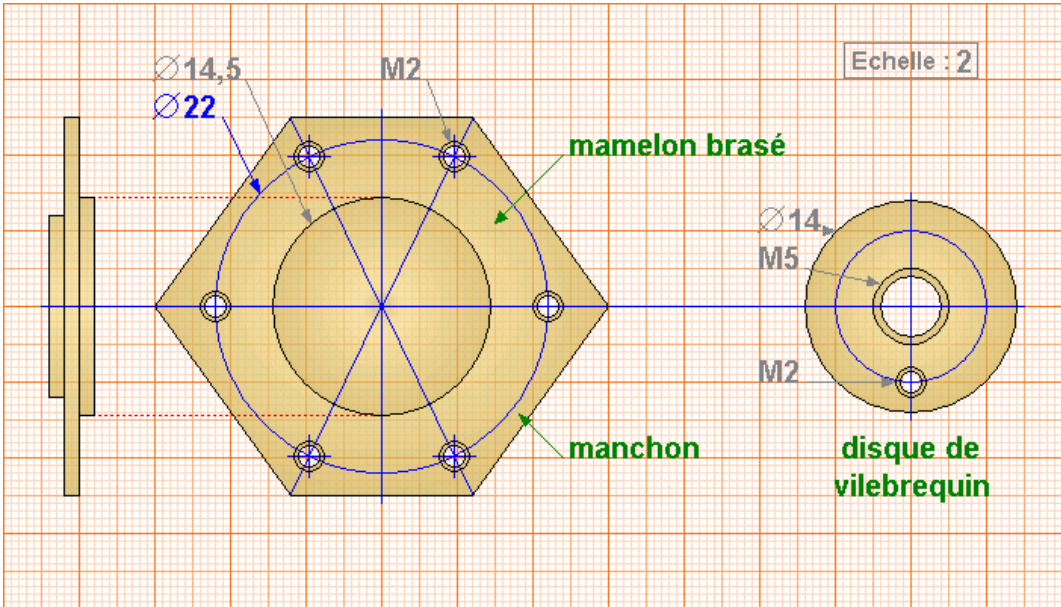

construction : trucs et astuces sur : www.vapeuretmodelesavapeur.com